

## Referenties Buro Kiss

*Renovatie woning te Sint-Idesbald, structuur door UTIL CV, projectleider Kobe Stroobants*

architect Vanteighem Talebi GmbH  
project particuliere verbouwing  
status voltooid  
budget 350.000€



Van de bestaande structuur van dit huis in de duinen bleven enkel de gelijkvloerse metselwerkwallen overreind. Samen vormden ze een kruisvormig grondplan dat richting gaf aan het nieuwe ontwerp van architect Vantieghem. De architect plaatste daarop vier grote zadeldakvolumes als verwijzing naar de vernaculaire architectuur van de kuststreek. Het 5-lagige CLT hout leent zich bijzonder goed voor dit ontwerp, dankzij zijn hoge sterkte in vergelijking met een klassiek dakgebinte. Elk van de vier dakvolumes is een driehoekige, geprefabriceerde CLT-structuur. Twee stalen balken werden opgehangen in de nok van de CLT-structuur en dragen op hun beurt de houten vloer van de eerste verdieping.

Tijdens de prefabricatie werden al de nodige uitparingen voorzien in de CLT-panelen. Deze werkwijze maakt het mogelijk om de woning in enkele dagen op de werf te monteren. Door de binnenzijde van de panelen in zichtkwaliteit uit te voeren, drukt de houten structuur ook in het interieur zijn stempel op de woning.

Eervolle vermelding 'Wood Design Building Award – International Design Category'

architect Noa Architecten  
project openbaar voor de stad Kortrijk  
status voltooid  
budget 1.200.000€



Het pakhuis werd tot een museumgebouw verbouwd dat de industriële ontwikkeling van de vlasverwerking en de bijzondere stukken kant en damast tentoon stelt. De verbouwing hield de grondige renovatie van het bestaande historische gebouw en de toevoeging van een nieuwe dakverdieping in een gouden loods op het dak.

De structurele ingrepen die nodig waren voor de verbouwing van het bestaande historische gebouw hielden de ingrepen in: het lokaal versterken van de funderingen, de controle van de draagkracht van de bestaande vloeren, het open-en toemaken van openingen voor trappen en liften, het versterken van het bestaande dak in functie van de nieuwe gebruikslast. Voor de dakuitbouw bestudeerde UTIL de stabiliteit van het staalskelet.

architect      KS.Architectuur  
project :      particuliere renovatie  
status:        Voltooid  
budget:        350.000€

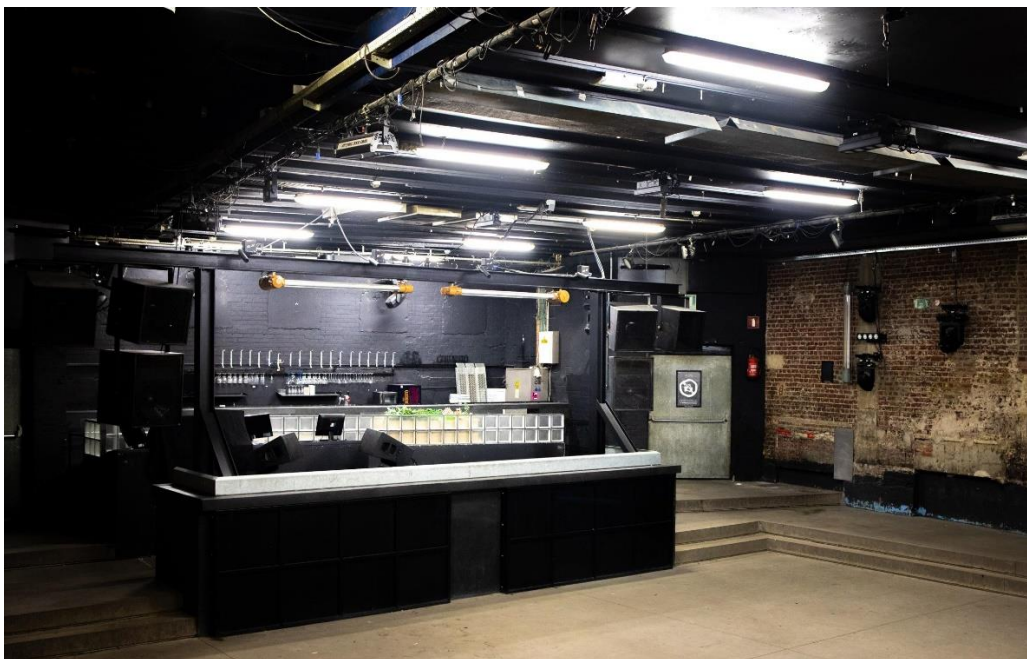
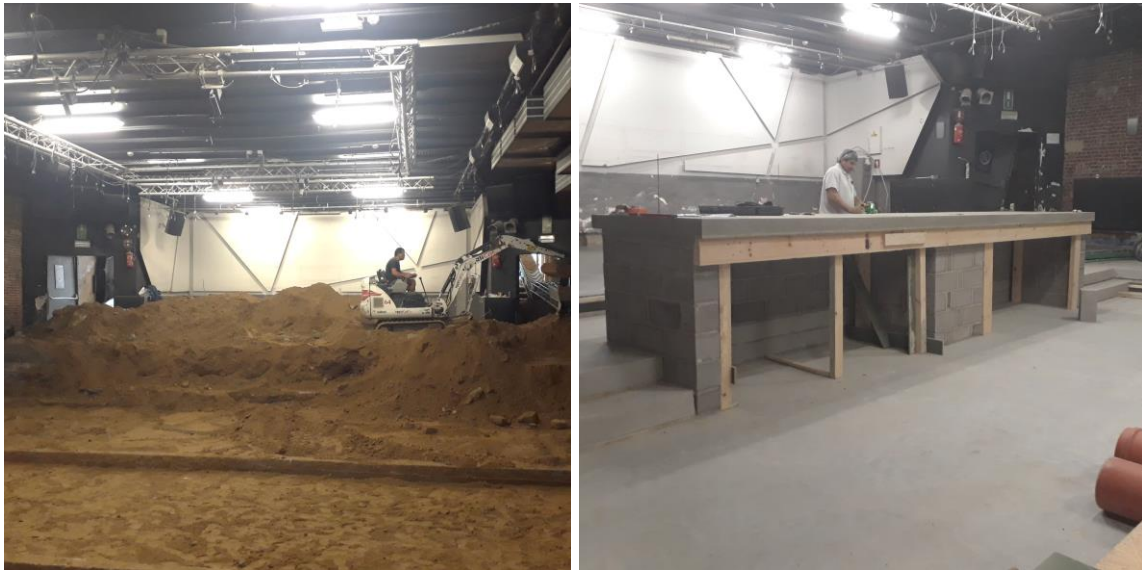

De bestaande discotheek ligt in de dense binnenstad van Brussel. De plafondhoogte en de installaties aan de dansvloer waren niet meer voldoende. De dansvloer werd volledig uitgebroken en verlaagd, een nieuwe riolering werd via een paraboolboring uitgevoerd. Een nieuwe DJ-booth met nieuwe elektrische installatie werd voorzien in beton, dit alles binnen een zeer strak tijdschema en budget. Het aantal toiletten was volledig ondermaats en ze waren verouderd. Een nieuw systeem van gemengde toiletten werd uitgedacht en het aantal werd verdriedubbeld binnen de bestaande enveloppe.

Het vroeg veel on-the-spot kennis om dit project te realiseren binnen een zeer beperkte tijd, in een gebouw dat reeds meerdere malen was getransformeerd en met een sterk omkaderd budget.

*Plaatsing van een kunstwerk in een woning*

kunstenaar Virginie Bailly  
project particulier  
status voltooid  
budget 4.500€ (installatie)

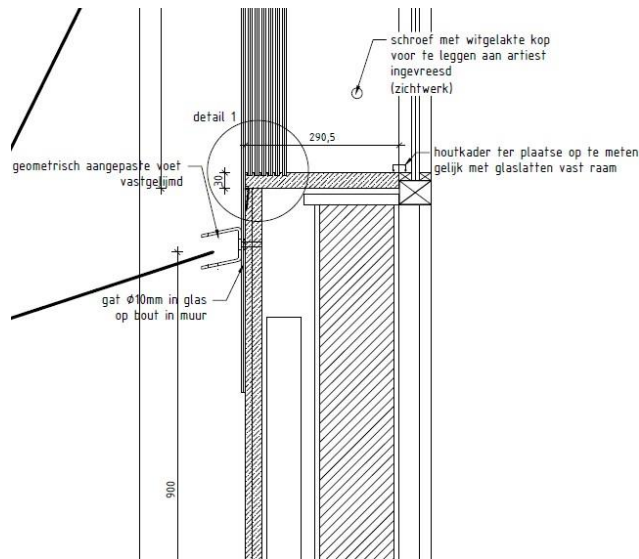

Een licht kunstwerk van Virginie Bailly bestaande uit gekleurde glazen platen wordt op zijn plaats gehouden door twee massieve bouwstempels. De muur werd hiervoor versterkt en chemische ankers houden de stuts op zijn plaats. Het geheel is eenvoudig te demonteren om het kunstwerk schoon te maken.

*Plaatsing van een kunswerk in de openbare ruimte Anderlecht.*

kunstenaar Orlay Barry  
project publiek in opdracht van Vers Brussel  
status voltooid  
budget 8.500€ (installatie)



Een werk bestaande uit verschillende geëmailleerde platen met verzen op, ontworpen door Olra Barry, staan stevig ingeplant op een plein in Anderlecht. De stalen constructie is voorzien van een fundering. De kolommen zijn zo klein mogelijk gehouden en de verbindingen zijn bijna niet zichtbaar, nochtans zijn de platen tot wel 1m20 in doorsnede en wegen ze elk tot 40kg.

Altstadt

BC architects

Bureau Bouwtechnieken

Democo NV

Fuse Brussels

Hé architecten

JDC Renovations

Kumo Kitchens

Lab-V

MOK

Onkruid.studio

PoesenVanHiel

UTIL cvba

VanBesien Architecten

Xavier Hufkens gallerij